



## Listwa do podwieszania obrazów LM-10



Ilustracja 1: Listwa do podwieszania obrazów LM-10

### STANDARDOWE WYKONANIE:

Listwa wykonana z profilu aluminiowego anodowanego na kolor srebrny. Listwy mocowane do ściany za pomocą kołków rozporowych. Do listwy włożony detal SP2-41, mocujący linkę SP2-09, posiadający możliwość przesuwania wzdłuż długości profilu. Do linki SP2-09 mocowany hak MZ-026.

Listwy LM-10 (Ilustracja 1 i 2) służą do zawieszania obrazów na linkach. Listwy są montowane do ściany za pomocą kołków rozporowych. W przypadku montażu listew na ścianie z cegły pełnej, klasy 100, dopuszczalne obciążenie listwy wynosi 40kg/mb, przy założeniu montażu za pomocą kołków rozporowych HRD – UGT 10x100/30 firmy HILTI lub kołków równoważnych innej firmy.

Handlowe długości listew LM-10 wynoszą 2 i 2,5mb. W przypadku montażu listew o łącznej długości powyżej 2,5mb wskazane jest zastosowanie łącznika LM-10/L ( w cenie listwy), który pozwala na dokładne dopasowanie osi łączonych listew. W przypadku podwieszania obrazów, gdy na jeden hak przypada większe obciążenie niż 5 kg, należy zastosować element BT3 mocowany pod hakiem MZ-026 pozwalający do zwiększenia obciążenia na jeden hak do 15 kg.

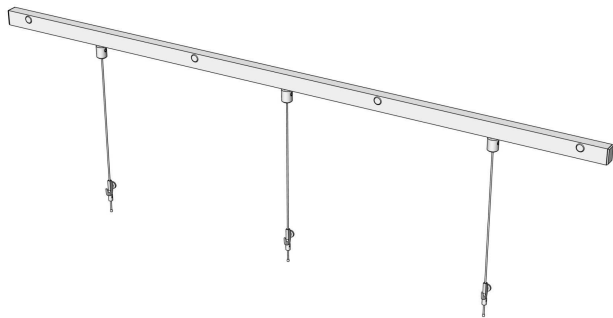

Ilustracja 3: Listwa LM z trzema linkami i hakami

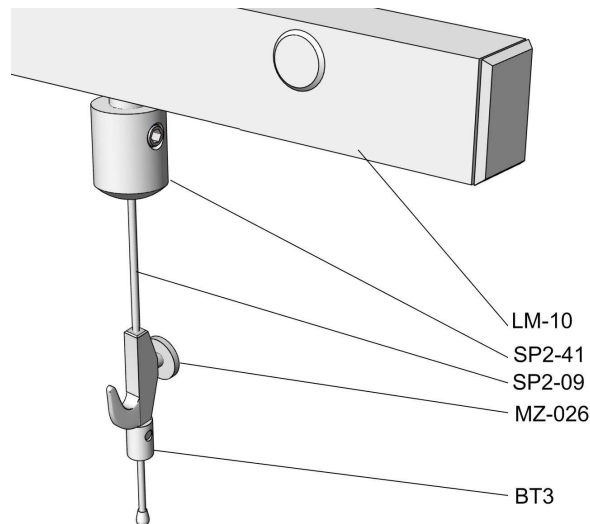

Ilustracja 2: Elementy Systemu

### PRZYKŁADOWE REALIZACJE:



Fot.1



Fot.2



Fot.3



Fot.4

### SPIS Fotografii:

Fot.1,2 – Muzeum Narodowe we Wrocławiu. System Podwieszania Obrazów

Fot.3 - Muzeum Archidiecezjalne w Poznaniu. System Podwieszania Obrazów

Fot.4 – Muzeum Narodowe Ziemi Przemyskiej w Przemyślu. System Podwieszania Obrazów